

1 - Choisir des éléments de préparation simples.
Profils du commerce
Tôles, tubes, rondelles etc...

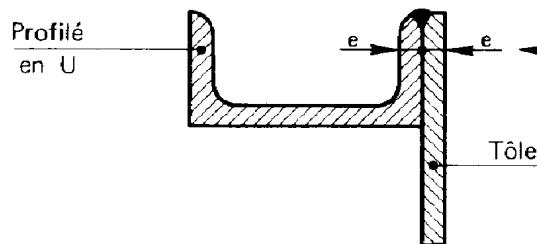

2 - Assembler des éléments d'une épaisseur sensiblement identique.

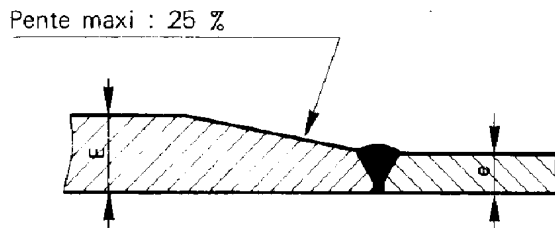

3 - Si des éléments d'une épaisseur différente doivent être soudés, réduire la plus forte en biseau.

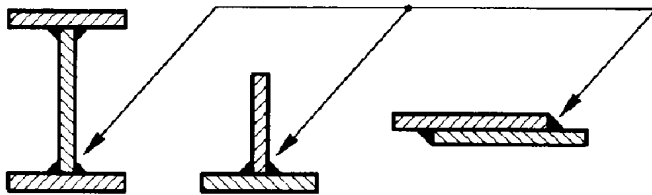

4 - Equilibrer les soudures.

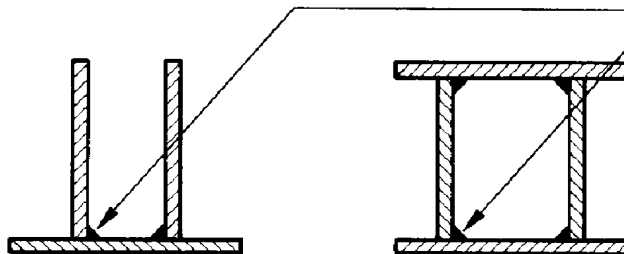

5 - Veiller aux soudures inaccessibles ou impossibles à réaliser.

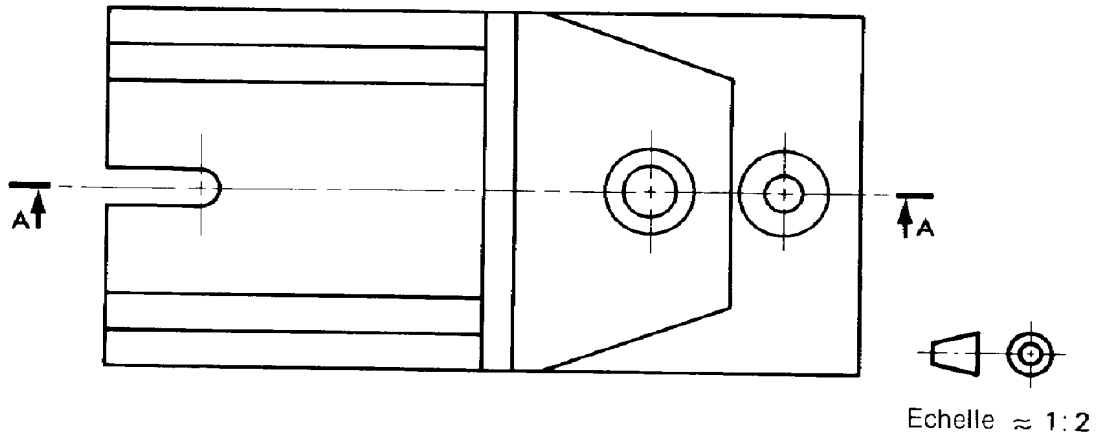
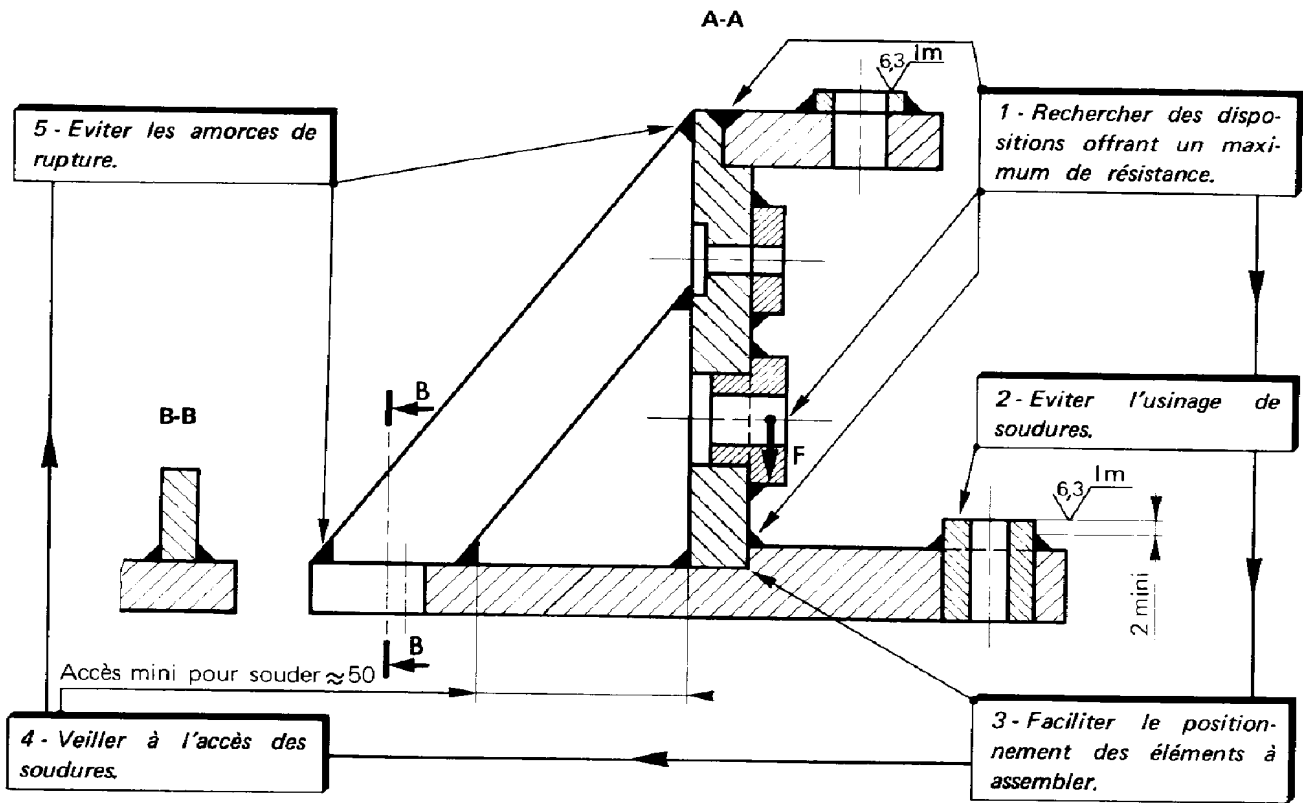

b Soudure autogène par pression (Electrique par résistance)

